

Mantenimiento preventivo de la cadena de 1 hilo

⚡ ⚠ ADVERTENCIA ⚠ ⚡

- Antes de intentar cualquier mantenimiento en este equipo, todo el personal involucrado debe seguir las normas internas de la planta junto con las normas estatales, federales o estatales.
- La inspección de mantenimiento, las verificaciones y los procedimientos enumerados en las tablas de mantenimiento preventivo se realizan con el área cerrada bloqueada eléctricamente.
- Antes de intentar cualquier operación de mantenimiento o servicio, asegúrese de que:
 - No inicie ningún procedimiento de reparación hasta que se hayan aplicado los procedimientos adecuados de desconexión y de bloqueo de la energía.
 - El sistema está desactivado; los interruptores eléctricos principales están abiertos.

ⓘ AVISO ⓘ

Las inspecciones, verificaciones y procedimientos de mantenimiento enumerados en las tablas de mantenimiento preventivo y los procedimientos correctivos deben realizarse cuando el equipo está inactivo y bloqueado.

Esta sección contiene los programas de mantenimiento preventivo con los intervalos de lubricación recomendados. Los ensambles en esta sección incluyen:

- **Cadena de 1 hilo**
- **Unidad de transmisión de cadena de 1 hilo**
- **Unidad tensora de la cadena de 1 hilo**

Verificaciones diarias

Observar

- Signos evidentes de daños en el equipo. Preste atención a los transportadores: un sonido inusual, como chirridos, rechinos o quejidos, son indicadores de un problema.
- Daños o desgaste visible en los rodillos guía y de transporte.
- Indicios de fugas de aceite en el equipo o en el suelo debajo de cualquier transmisión.

Evaluar

- Si observa alguno de los problemas anteriores, evalúe la causa y el riesgo que conlleva.

Act

- Programe o realice las reparaciones de mantenimiento necesarias, según proceda.

Mantenimiento mecánico preventivo - llave

Las tablas de mantenimiento preventivo consisten en:



Artículo o No.	Nombre del artículo	Operación requerida	Descripción	Intervalo
1	Motorreductor	Inspección	<ul style="list-style-type: none"> Inspeccione visualmente el engranaje en busca de fugas de aceite. Revise si hay una película de aceite o depósitos de grasa; límpielos si es necesario. Verifique el hardware de montaje, verifique las marcas de pintura... 	6 meses

- A. Indica el número de llamada asociado en el plano esquemático, imagen o figura.
- B. Nombre del componente dentro del ensamble.
- C. Operación de mantenimiento preventivo requerida, es decir, inspección o lubricación.
- D. Descripción detallada de la(s) operación(es) a realizar.
- E. Frecuencia recomendada de la tarea PM.

Mantenimiento preventivo de la cadena de 1 hilo

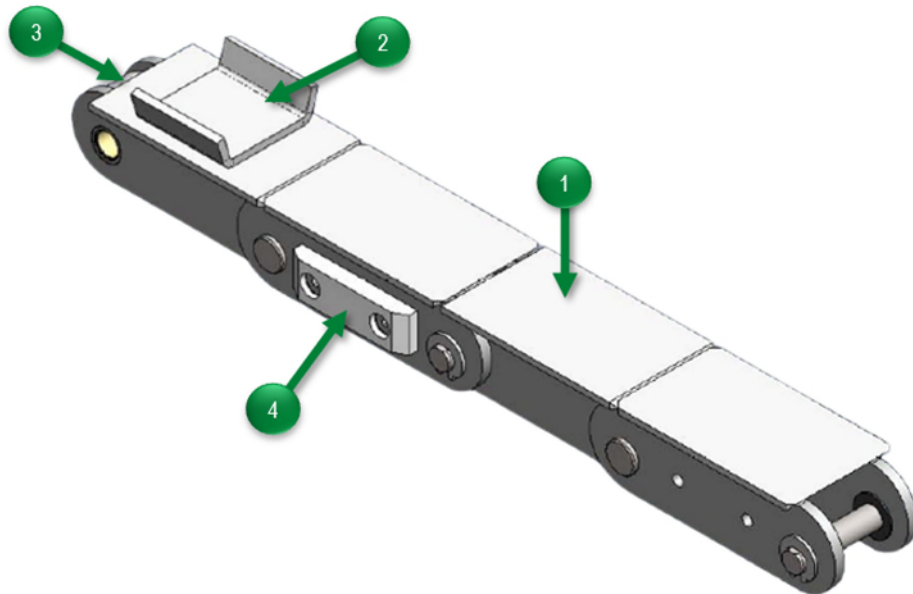

Artículo o No.	Nombre del artículo	Operación requerida	Descripción	Intervalo
-	Tensión de la cadena	Inspección	<ul style="list-style-type: none"> Inspeccione visualmente la cadena en busca de aflojamiento excesivo y ajuste la tensión si es necesario. Retire los eslabones de la cadena si no puede ajustar más la tensión. 	3 meses
1	Superficie plana	Inspección	<ul style="list-style-type: none"> Verifique si hay acumulación y elimine según sea necesario. 	6 meses
2	Soporte	Inspección	<ul style="list-style-type: none"> Revise si hay un desgaste excesivo. 	
3	Rodillo	Inspección	<ul style="list-style-type: none"> Verifique que funcione sin problemas, sin obstrucciones. La holgura entre el rodillo y el casquillo no debe ser superior a 1,5 mm. El desgaste máximo aceptable es de 0,6 mm. 	
4	Almohadilla de desgaste	Inspección	<ul style="list-style-type: none"> Revise si hay desgaste excesivo y reemplace según sea necesario. 	

Mantenimiento preventivo de la unidad de transmisión de cadena de 1 hilo

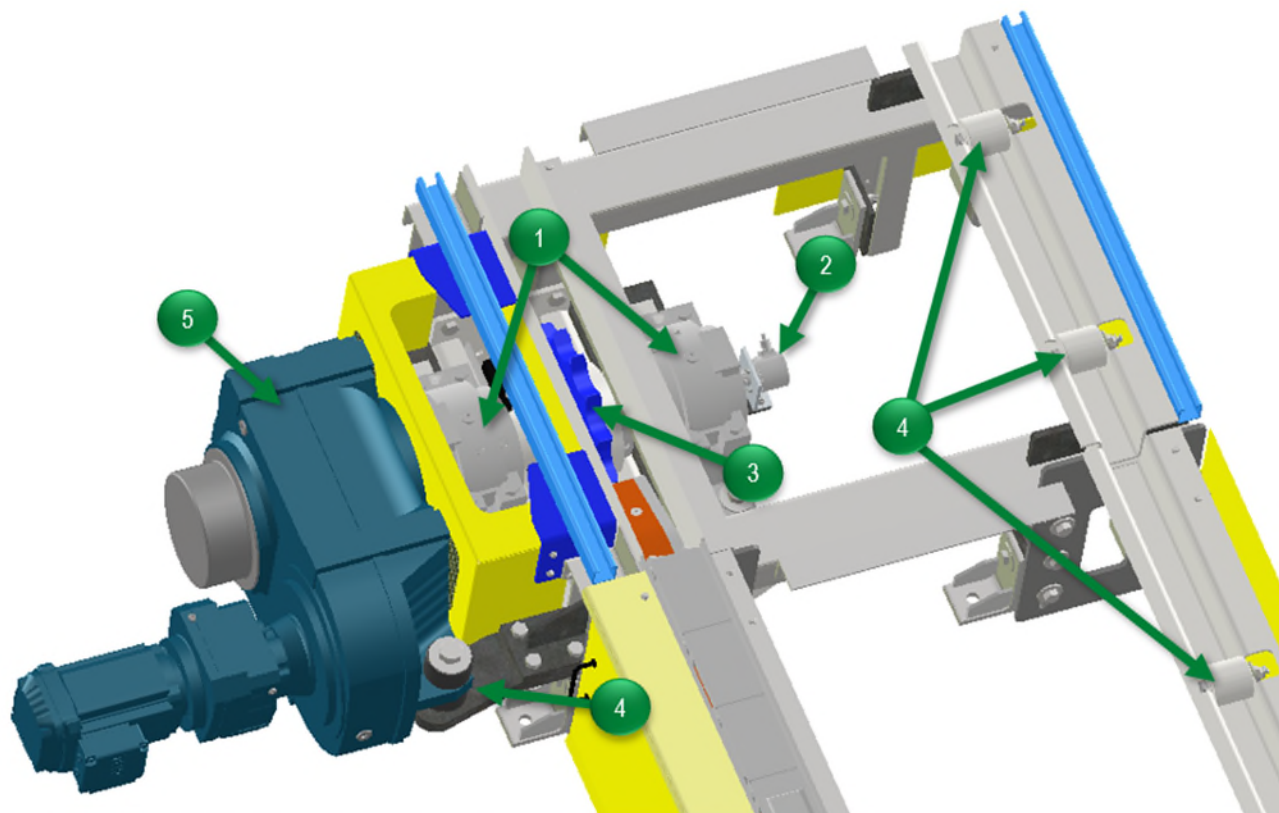

Artículo No.	Nombre del artículo	Operación requerida	Descripción	Intervalo
1	Cojinete de bloque dividido	Inspección	<ul style="list-style-type: none"> • Verifique que el hardware de montaje esté bien apretado. Compruebe la alineación de las marcas de pintura en los herrajes; vuelva a apretar si es necesario. • Revise si hay daño en las carcasa. • Verifique si se atasca o se pega en la carcasa del cojinete. • Revise la alineación del eje entre los cojinetes. 	6 meses
		Lubricación	<ul style="list-style-type: none"> • Engrasar directamente con pistola de engrase, o con múltiple si lo hay. Para aplicar la grasa, bombee con cuidado grasa en la conexión zerk. • El cojinete está completamente lubricado cuando vea que la grasa se escurra alrededor del eje. Limpie todo el exceso de grasa. 	
2	Codificador	Inspección	<ul style="list-style-type: none"> • Verifique el codificador para un montaje seguro y una operación exitosa. 	

Artículo o No.	Nombre del artículo	Operación requerida	Descripción	Intervalo
3	Piñón de la unidad	Inspección	<ul style="list-style-type: none"> Revise el lado del diente y la profundidad del diente en busca de líneas de desgaste. Si presenta un desgaste anormal, examine la rueda de la cadena en busca de posibles desalineaciones o ajustes cruzados. 	
4	Rodillo	Inspección	<ul style="list-style-type: none"> Revise si hay desgaste excesivo o abrasiones. Reemplace si es necesario. 	6 meses
		Lubricación	<ul style="list-style-type: none"> Engrasar directamente con pistola de engrase, o con múltiple si lo hay. Para aplicar la grasa, bombee con cuidado grasa en la conexión zerk. 	
5	Motorreductor	Inspección	<ul style="list-style-type: none"> Use la mirilla de aceite o retire la tapa de nivel de aceite para verificar el nivel de aceite. Verifique que todas las conexiones eléctricas estén seguras. Si está suelto, apriételo. Verifique las conexiones eléctricas en busca de evidencia de formación de arco. Si hay indicios de que se ha producido un arco eléctrico, sustituya la conexión dañada. 	36 meses
		Lubricación	<ul style="list-style-type: none"> Reemplace el aceite de la transmisión después de 3 años de uso. 	

Mantenimiento preventivo de la unidad tensora de cadena de 1 hilo

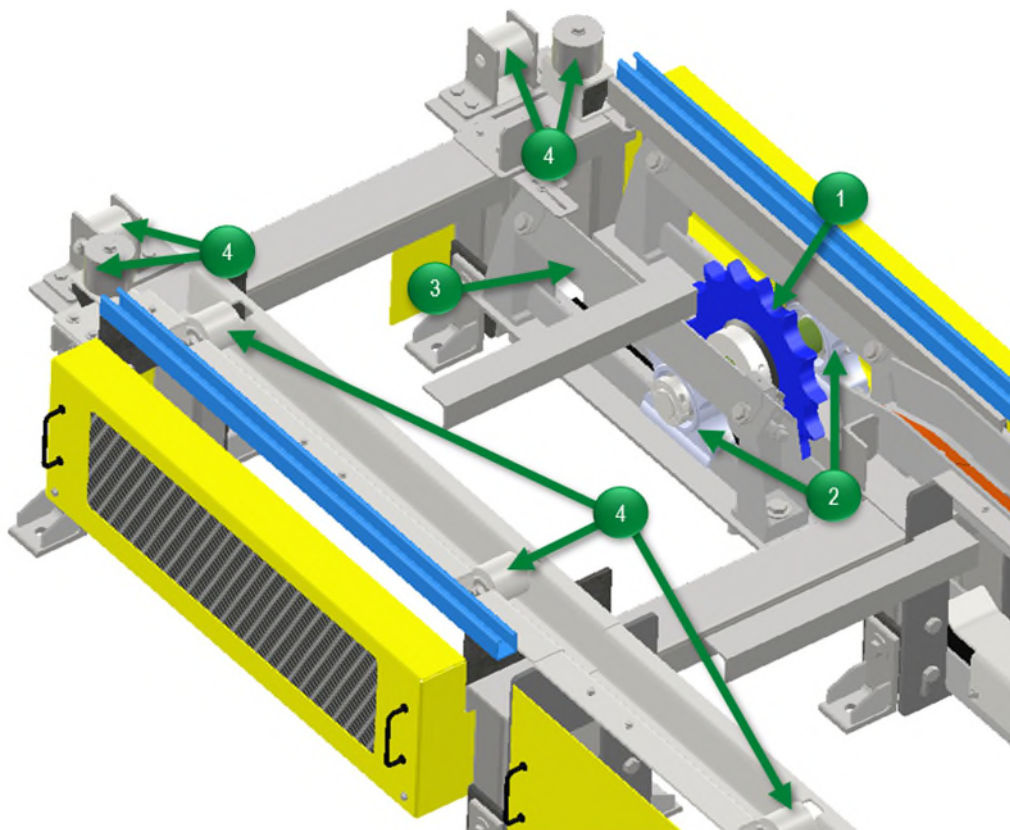

Artículo o No.	Nombre del artículo	Operación requerida	Descripción	Intervalo
1	Piñón tensor	Inspección	<ul style="list-style-type: none"> Revise el lado del diente y la profundidad del diente en busca de líneas de desgaste. Si presenta un desgaste anormal, examine la rueda de la cadena en busca de posibles desalineaciones o ajustes cruzados. 	6 meses
2	Cojinete tensor	Inspección	<ul style="list-style-type: none"> Verifique que el hardware de montaje esté bien apretado. Compruebe la alineación de las marcas de pintura en los herrajes; vuelva a apretar si es necesario. Revise si hay daño en las carcasa. Verifique si se atasca o se pega en la carcasa del cojinete. Revise la alineación del eje entre los cojinetes. 	
		Lubricación	<ul style="list-style-type: none"> Engrasar directamente con pistola de engrase, o con múltiple si lo hay. Para aplicar la grasa, bombee con cuidado grasa en la conexión zerk. El cojinete está completamente lubricado cuando vea que la grasa se escurra alrededor del eje. Limpie todo el exceso de grasa. 	

Artículo No.	Nombre del artículo	Operación requerida	Descripción	Intervalo
3	Estructura tensora	Inspección	<ul style="list-style-type: none"> Revise si hay abrasión o marcas de desgaste. Ajuste la tensión de la cadena si es necesario. 	6 meses
4	Rodillo	Inspección	<ul style="list-style-type: none"> Revise si hay desgaste excesivo o abrasiones. Reemplace si es necesario. 	
		Lubricación	<ul style="list-style-type: none"> Engrasar directamente con pistola de engrase, o con múltiple si lo hay. Para aplicar la grasa, bombee con cuidado grasa en la conexión zerk. 	

Requisitos de lubricación - Lubricación con aceite de motorreductor

El aceite del motorreductor puede obtenerse leyendo las placas de datos adjuntas en cada motorreductor. Los siguientes ejemplos resaltan la ubicación para observar el aceite requerido en las placas de datos. No mezcle los grados de aceite al agregar aceite. Consulte el manual de instrucciones del fabricante para conocer otros requisitos de servicio y datos técnicos.

ⓘ AVISO ⓘ

Si va a realizar un drenaje y una renovación de lubricante, los fabricantes de motorreductores suelen recomendar que utilice la misma marca de lubricante utilizada originalmente. Si va a volver a llenar la transmisión con un lubricante no compatible, FATA recomienda que elimine primero cualquier residuo con un solvente de petróleo o un lavado con agua caliente.

⚠ PRECAUCIÓN ⚠

No utilice tricloroetileno como solvente de lavado.

Las placas de datos de los motorreductores identifican el tipo y la cantidad de aceite que ellos utilizan.

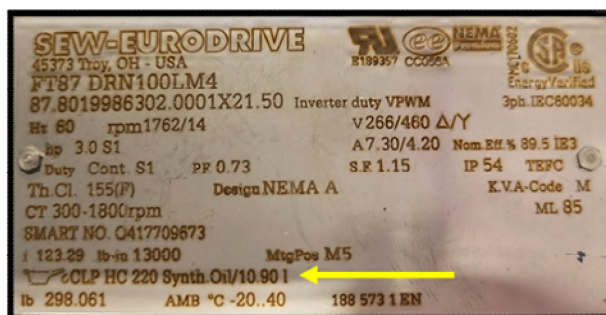
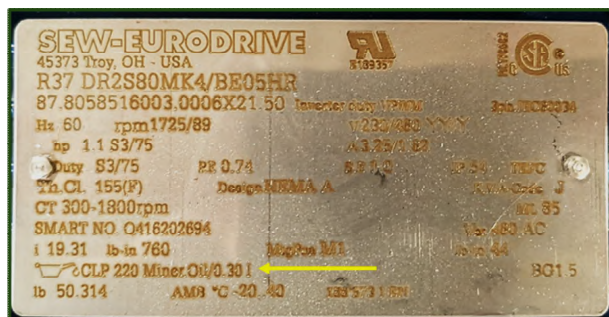

▲ Ejemplos de placas de datos del motorreductor

Requisitos de lubricación - Grasa para cojinetes

La siguiente tabla enumera los lubricantes aprobados por la planta para utilizar en los componentes del transportador que necesitan lubricación.

Tabla de lubricación aprobada por la planta

Nombre de lubricación	Fabricante	Activo del transportador	Puntos de aplicación
<i>Consulte el manual completo para conocer los lubricantes aprobados por la planta.</i>			

Prácticas recomendadas para la relubricación:

- Siempre limpie la grasera de toda suciedad antes de conectar la pistola de engrase. No limpiar el engrasador antes de aplicar la grasa podría dar lugar a la introducción de contaminantes en el componente, provocando un mayor desgaste, o a la obstrucción del orificio del engrasador impidiendo la entrada de la grasa. Inspeccione y reemplace espigas dañadas. Es útil utilizar tapas de engrase para mantenerlas limpias, pero también limpiar las espigas antes de aplicar la grasa.
- Siempre asegúrese de que la boquilla dispensadora de la pistola de engrase esté limpia antes de usarla. Bombear una pequeña cantidad de grasa de la boquilla dispensadora y limpie la boquilla con un trapo limpio o un paño sin pelusa antes de fijarla al engrasador.
- NO lubrique en exceso ni aplique cantidades excesivas de grasa. Esto puede provocar la rotura de los sellos y un exceso de grasa fuera del accesorio, lo que puede generar contaminación y ensuciar la máquina.
- Tenga en cuenta que algunas grasas no son compatibles entre sí. Asegúrese de utilizar la grasa adecuada en cada punto de engrase. La aplicación de la grasa incorrecta puede causar un problema de incompatibilidad que puede causar fallas en los cojinetes/rodamientos rápidamente.
- Una vez finalizado el servicio de relubricación, limpie la grasa vieja y los contaminantes del foso, la espiga engrasada y los componentes circundantes.